



PREMIUM
— SOFA —

ЛОРЕНЦО

ТЕХНИЧЕСКАЯ ДОКУМЕНТАЦИЯ



СТАНДАРТНАЯ КОМПЛЕКТАЦИЯ

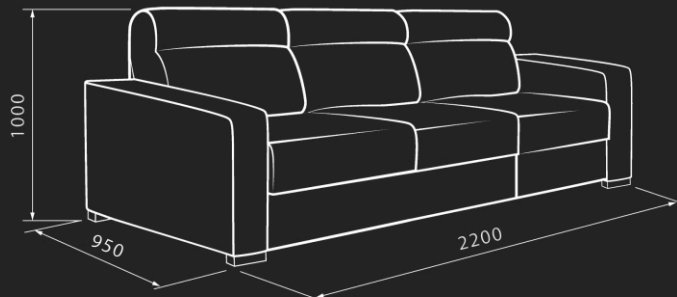
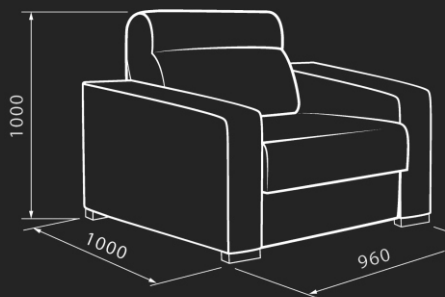
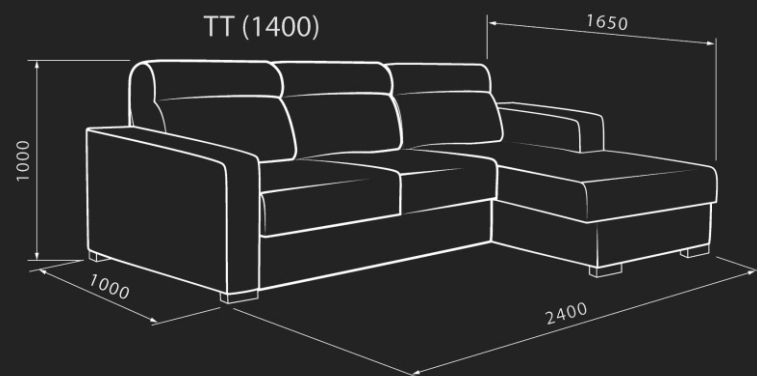
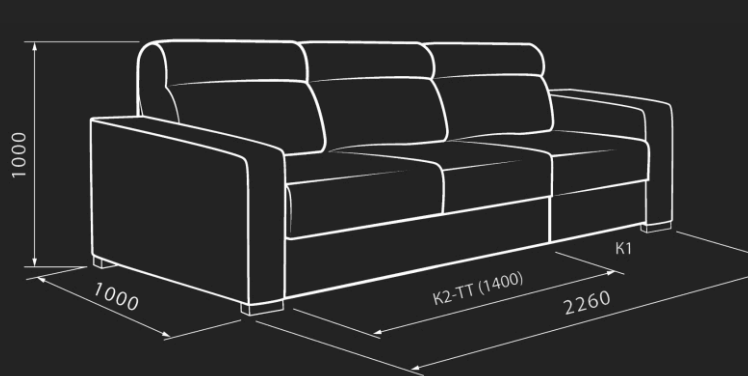

Подлокотник	Секция	Кресельная секция	Секция (кресло- кровать)	Диванная секция	Оттоманка

НАПОЛНИТЕЛЬ

ОСНОВОЙ СИДЕНЬЯ СЛУЖАТ:

НПБ (независимый пружинный блок) с использованием войлока.

■ В наполнитель используется высоко-эластичный пенополиуретан по внешнему виду представляет собой открытую пористую эластичную массу принцип «сэндвича» HR 25-36 (h - 50), который обработан антибактериальным, антивирусным и антигрибковым составом.

■ Для более комфортного отдыха мы используем 300 - Холкон - это материал, полученный из синтетического полиэфирного волокна. Его единичный компонент, в пространстве представленный в виде спиральной пружины. Результатом переплетения волокон служит сильная пружинистая структура, которая способствует быстрому восстановлению формы материала после деформации.

■ Производство холлкона осуществляется при помощи метода термоскрепления. Он характеризуется своей безопасностью и гипоаллергенностью.

ОСНОВОЙ СПИНКИ СЛУЖАТ:

HS – 22-12 блочной системы в виде контурных подушек которые обернуты в холкон. Внешний вид мебели сохраняется на долгие годы.

МЕХАНИЗМ ТРАНСФОРМАЦИИ

Механизм трансформации «ДЕЛЬФИН» - это один из самых простых и надежных механизмов трансформации. Ортопедические латы и настил высокоэластичного ППУ позволяет сохранить умеренную мягкость при посадке на диван и ровность спального места. Механизм выдвижения имеет антиперекосную систему, обеспечивающую легкое (без заедания) движение выкатной части. Выдвижная секция механизма может быть разной ширины в зависимости от заказа клиента но не более 1900. так как конструкция может не выдержать. **Действия для раскладывания дивана:**

■ Потянуть механизм на себя за специальную петлю — ручку

■ Движением вверх и вперед выдвинуть механизм трансформации в верхнее положение



Механизм трансформации тройной выкатной

«ВЕНЕЦИЯ 2+» - трехсекционный механизм с раскладыванием вперед.

Механизм позволяет сочетать компактные размеры дивана и большое спальное место ежедневного использования. Сочетание функциональности и дизайна стало возможным благодаря следующей особенности механизма: изголовье опускается вниз, что позволяет не увеличивать габариты изделия и сохранить визуальную легкость спинки дивана. У данного механизма роликовые опоры на 8 см вглубь, поэтому они абсолютно незаметны, когда находятся в сложенном состоянии.

Механизм имеет антиперекосную систему, обеспечивающую легкое «без заедания» движение выкатной части.



КАРКАС

В изготовления каркаса входят: Сухой брус из хвойных пород дерева, фанера, ЛДВП, ЛДСП, МДФ, мебельный картон.

Каркас изготовлен из сухого материала хвойных пород в стыковке шип-паз что позволяет выдержать максимальную нагрузку при этом исключает попадание сучковых элементов которые приводят к поломке каркаса. Шип паз это долговечная конструкция.

ФАНЕРА шлифованная ФК 15 мм- влагостойкая фанера, состоит из склеенных между собой тонких слоев шпона. При изготовлении фанеры шлифованной 12мм сорта ФК используется карбамидный клей, благодаря чему она является экологически безопасной и нетоксичной.

ЛДСП - ламинированная древесно-стружечная плита, ламинированный листовый композиционный материал, изготовленный путем горячего прессования древесных частиц (преимущественно стружки), смешанных со связующим неминерального происхождения с введением специальных добавок. ЛДСП представляет собой древесно-стружечную плиту, обработанную пленкой с примесью термореактивных полимеров. Для получения ламинированного ДСП бумага пропитывается меламиновой смолой, после чего лист бумаги приобретает жесткость и хрупкость. Далее с помощью прессования её воссоединяют с ДСП. Таким образом получается ЛДСП. Несомненным достоинством ламинирования служат повышенное сопротивление температурам, а также долговечность.

Такие плиты не имеют трещин, не полые внутри, обладают гладкой поверхностью и хорошо защищены от гниения. Данная технология обработки повышает все характеристики плит, защищает от влаги, высоких температур и предохраняет от воздействия грибов и болезнетворных организмов. Кроме того, ламинирование позволяет окрашивать плиты в любой цвет, что делает их очень привлекательным материалом для дизайнеров и строителей.

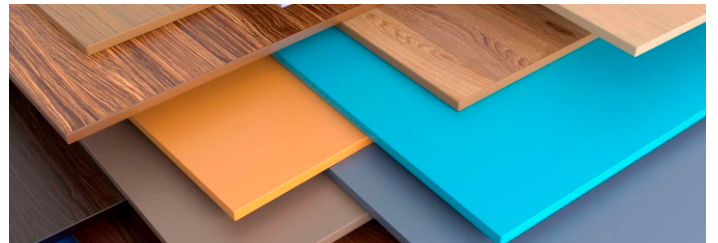

ОСОБЕННОСТИ КОНСТРУКЦИИ

Рекомендации по оформлению заказа

■ Точное определения направления угла или доп. модуля (Г или 7)

■ Общие габаритные размеры с указанием спального места

■ Составления модулей с лева на право (как читаем)

■ Все нестандартные комплектации заказ со схемой

■ Все нестандартные подборки тканей указывать на схеме

■ Указывать цвет от строчки (контраст или в тон заказной ткани)

Упаковка

Мебель упаковывается в полиэтиленовую пленку и пузырчатую пленку, фиксируется фирменным скотчем при необходимости упаковывается в гофрокартон. Каждый модуль маркируется.

Все диваны отпускаются с паспортом изделия, который крепится на спинку дивана.